



**ROTEIRO DE RECUPERAÇÃO - 2 º TRIMESTRE
ATIVIDADES COMPLEMENTARES DE ESTUDO – COVID-19**

ESCOLA MUNICIPAL SÃO FERNANDO

PROFESSORAS: ISABEL E DELMA

ASSINALE A TURMA: CLASSE ESPECIAL A (), CLASSE ESPECIAL B ().

COMPONENTES CURRICULARES: LÍNGUA PORTUGUESA, MATEMÁTICA, CIÊNCIAS, HISTÓRIA, GEOGRAFIA E ENSINO RELIGIOSO.

PERÍODO DE REALIZAÇÃO: 23 A 27 DE AGOSTO.

ALUNO(A): _____

NÚMERO DE TELEFONE: _____ **TURMA:** _____

ENDEREÇO: _____

<p>O QUE VAMOS ESTUDAR?</p>	<ul style="list-style-type: none"> ➤ LÍNGUA PORTUGUESA: Compreensão de palavras. Unidades fonológicas (consciência fonológica). Leitura e interpretação. ➤ MATEMÁTICA: Sistema de Numeração decimal: Dezenas e unidades; sequência numérica. Geometria. ➤ CIÊNCIAS: Partes da planta. ➤ HISTÓRIA: Identidade, história de vida, características pessoais e familiares, fases da vida. ➤ GEOGRAFIA: Mudanças de paisagens de um mesmo lugar em diferentes tempos (bairro-cidade). ➤ ENSINO RELIGIOSO: Lugares sagrados e não sagrados.
<p>PARA QUE VAMOS ESTUDAR ESSES CONTEÚDOS?</p>	<ul style="list-style-type: none"> ➤ LÍNGUA PORTUGUESA: Relacionar elementos sonoros (sílabas, fonemas, partes de palavras) com sua representação escrita visando à apropriação do sistema alfabético; compreender essa especificidade na formação da palavra; ler palavras novas com precisão na decodificação; desenvolver a habilidade de leitura e interpretação textual. ➤ MATEMÁTICA: Construir sequências de números naturais a partir de um número qualquer, utilizando uma regularidade estabelecida ; identificar dezenas e unidades. ➤ CIÊNCIAS: Identificar as principais partes de uma planta (raiz, caule, folhas, flores e frutos) e a função desempenhada por cada uma delas, e analisar as relações entre as plantas, o ambiente e os demais seres vivos.. ➤ HISTÓRIA: Identificar e comparar características das diferentes fases da vida do ser humano. ➤ GEOGRAFIA: Analisar mudanças e permanência, comparando imagens de um mesmo lugar em diferentes tempos, identificando os fatores que contribuíram para essas mudanças. ➤ ENSINO RELIGIOSO: Identificar a diversidade de lugares sagrados naturais e/ou construídos da comunidade ou de espaços de vivência e referência. Desenvolver atitudes de respeito aos diferentes lugares sagrados.
<p>COMO VAMOS ESTUDAR OS CONTEÚDOS?</p>	<ul style="list-style-type: none"> ➤ Com ajuda de algum familiar organize um ambiente tranquilo. Fique atento às explicações dadas pelas professoras no Whatsapp. ➤ Organize-se com as atividades para não acumular. ➤ Se tiver dúvida pergunte no Whatsapp para a professora para nova explicação.
<p>COMO VAMOS REGISTRAR O QUE APRENDEMOS?</p>	<ul style="list-style-type: none"> ➤ Buscando atividades impressas na escola. Lendo e preenchendo de acordo com as orientações das atividades enviadas, sem deixar nada em branco ou incompleto. ➤ Ouvindo atentamente as explicações que a professora envia pelo Whatsapp e chamando quando não entender ou não conseguir fazer as atividades. ➤ Devolvendo as atividades semanalmente para que a professora faça as correções necessárias.

LÍNGUA PORTUGUESA - ESCRITA CONVENCIONAL

1) VAMOS COMPLETAR O ALFABETO E CIRCULAR DA COR **VERMELHA** AS VOGAIS E DE **AZUL** AS CONSOANTES.

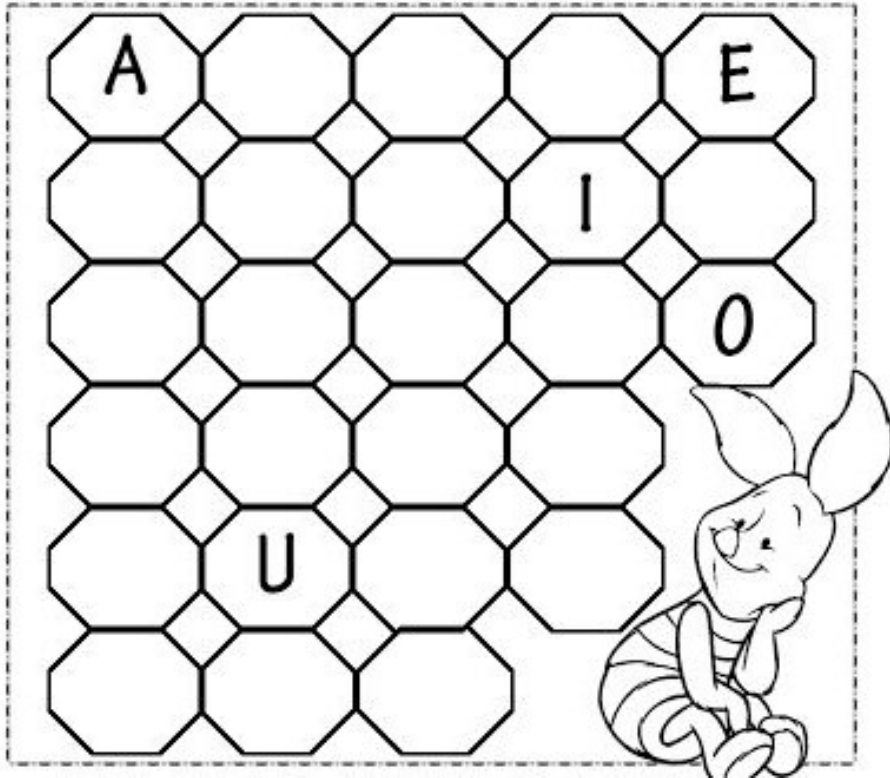

A) ESCREVA AS VOGAIS QUE VOCÊ CIRCULOU DE VERMELHO.









R: _____









B) ESCREVA AS CONSOANTES QUE VOCÊ CIRCULOU DE AZUL.







R: _____

C) ESCREVA O SEU NOME DENTRO DO RETÂNGULO ABAIXO E PINTE DE VERMELHO AS VOGAIS E DE AZUL AS CONSOANTES.

2) VAMOS FORMAR PALAVRAS OBSERVANDO OS SÍMBOLOS E AS SÍLABAS CORRESPONDENTES :

DA	TO	GA	FA	CA	FO	DO	BO
							

	e		_____
	e		_____
	e		_____
	e		_____

	e		_____
	e		_____
	e		_____

3) COMPLETE AS PALAVRAS COM AS SÍLABAS ABAIXO:

DA	MA	JA	FA
CA	BO	LU	GA



___LO



___DO



___SA



___TO



___DA



___CACO



___CARÉ



___A

4) CIRCULE O NOME DAS FIGURAS NO CAÇA-PALAVRAS E DEPOIS COPIE-AS:



- ESCOLHA UMA PALAVRA QUE VOCÊ ENCONTROU NO CAÇA-PALAVRAS E FORME UMA FRASE BEM CRIATIVA.

R: _____

5) LEIA O TEXTO A SEGUIR PARA RESPONDER AS QUESTÕES:

CASA SEM PORTA
ZÉLIA BARROS MORAES

NUMA CASA SEM PORTA,
DONA ONCINHA MORAVA.
ERA SEMPRE ALEGRE,
POIS ELA SEMPRE
TOCAVA VIOLÃO,
E OS BICHINHOS DANÇAVAM.
BATIA O PANDEIRO,
E OS BICHINHOS SAMBAVAM.



A) QUAL A PERSONAGEM PRINCIPAL DO TEXTO?

R: _____

B) QUEM MORAVA NUMA CASA SEM PORTA?

R: _____

C) QUE INSTRUMENTOS MUSICAIS A ONCINHA TOCAVA?

R: _____

D) O QUE OS BICHINHOS FAZIAM QUANDO ELE TOCAVA?

R: _____

E) COMO A ONCINHA ERA?

R: _____

MATEMÁTICA

1) COMPLETE A SEQUÊNCIA ABAIXO COM OS NÚMEROS FALTOSOS.

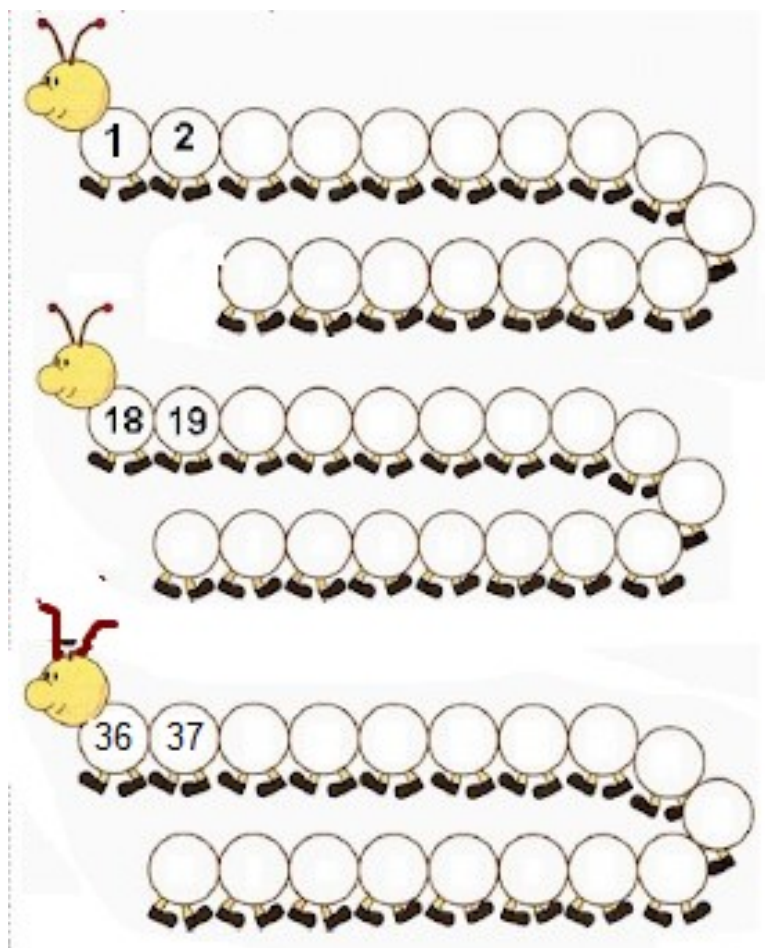

2) OBSERVE AS REPRESENTAÇÕES COM O MATERIAL DOURADO, CONTE-AS E DEPOIS PINTE O NÚMERO QUE CADA UMA REPRESENTA.

<p>35 32 33</p>	<p>24 21 20</p>
<p>14 17 15</p>	<p>10 8 7</p>

A) ESCREVA COMO LEMOS OS NÚMEROS QUE VOCÊ PINTOU NA ATIVIDADE ACIMA.

B) ESCREVA O ANTECESSOR E O SUCESSOR DOS NÚMEROS ABAIXO:

	17	
--	-----------	--

	9	
--	----------	--

	21	
--	-----------	--

	29	
--	-----------	--

3) ANOTE QUANTAS DEZENAS É POSSÍVEL FORMAR NOS GRUPOS ABAIXO E QUANTAS UNIDADES HÁ EM CADA UMA. ANOTE OS RESULTADOS.

4) PINTA AS FORMAS IGUAIS E DEPOIS REGISTRE A QUANTIDADE DE CADA UMA

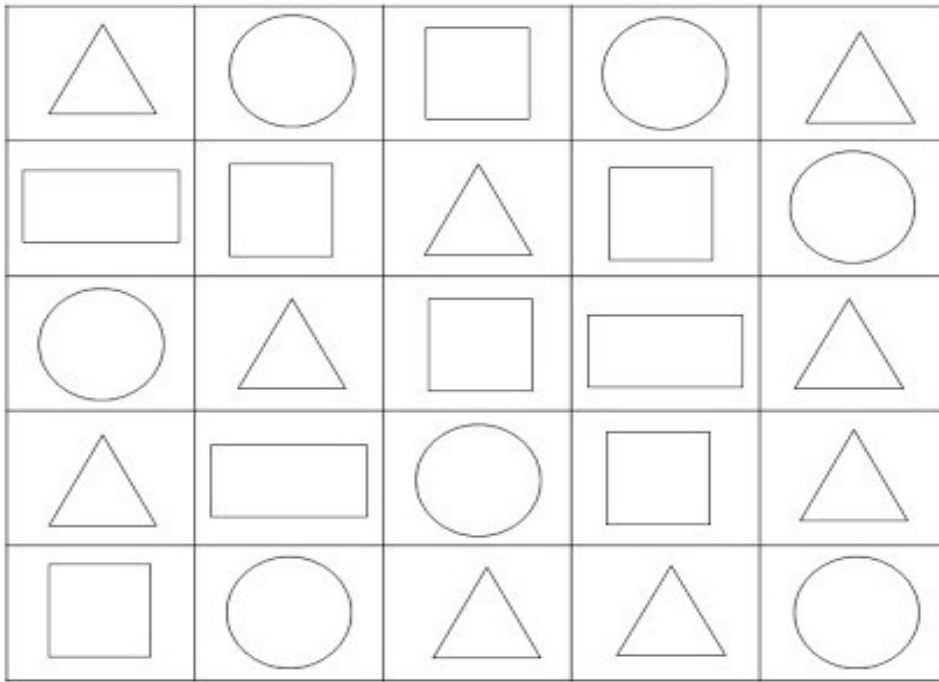

TRIÂNGULO	
CÍRCULO	
QUADRADO	
RETÂNGULO	

5) ENUMERE OS DIAS DA SEMANA SEGUINDO A SEQUÊNCIA CORRETA E DEPOIS PINTA DE AMARELO O DIA DA SEMANA DE HOJE.



CIÊNCIAS

1) OBSERVE ESTA PLANTA E SUAS PARTES. PINTE AS FOLHAS DE VERDE. MARQUE A RAIZ COM X. CIRCULE OS FRUTOS. PINTE O CAULE DE MARROM. PINTE AS FLORES DE VERMELHO.

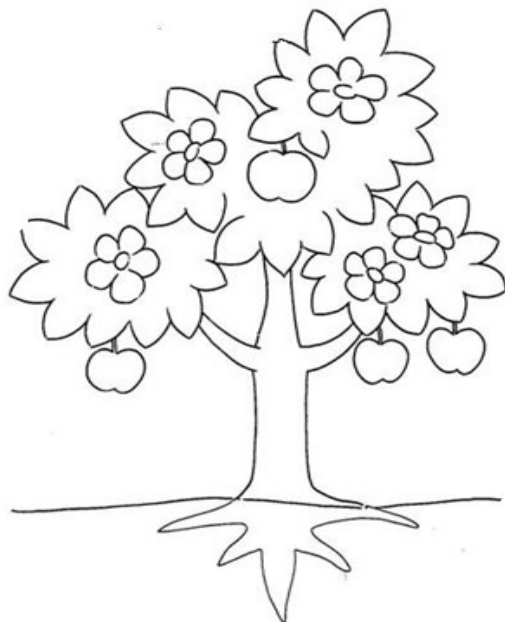

2) INDIQUE QUAL É A PARTE DA PLANTA A QUE AS FRASES SE REFEREM:

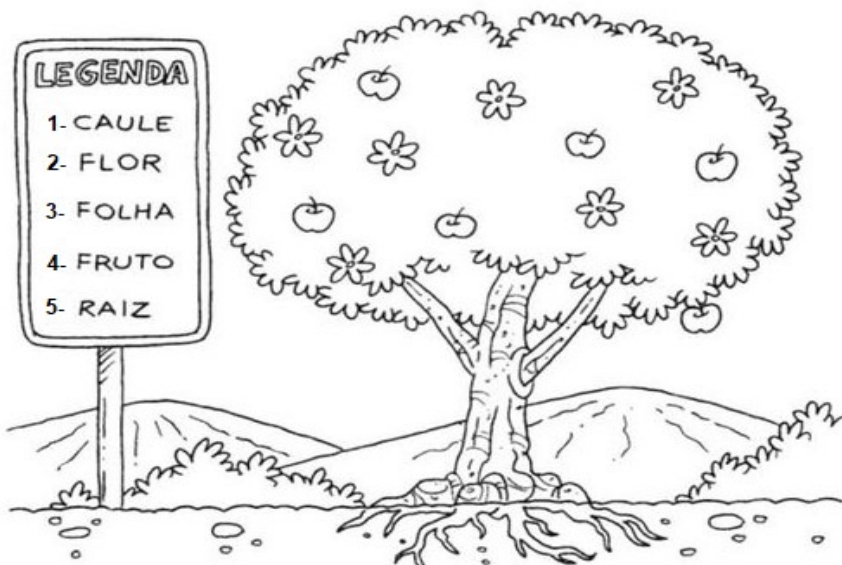

_____ SUSTENTA OS GALHOS, AS FOLHAS, AS FLORES E OS FRUTOS.

_____ FIXA A PLANTA NO SOLO E DELE RETIRA ÁGUA E SAIS MINERAIS.

_____ REALIZAM A RESPIRAÇÃO E ABSORVEM ENERGIA LUMINOSA.

_____ DÁ ORIGEM AO FRUTO.

HISTÓRIA

1) ANTIGAMENTE AS PESSOAS NÃO TINHAM UM RELÓGIO PARA SABER O HORÁRIO, E ASSIM ELAS UTILIZAVAM O SOL PARA IDENTIFICAR A HORA.

❖ OBSERVE O TEMPO CRONOLÓGICO NAS IMAGENS.

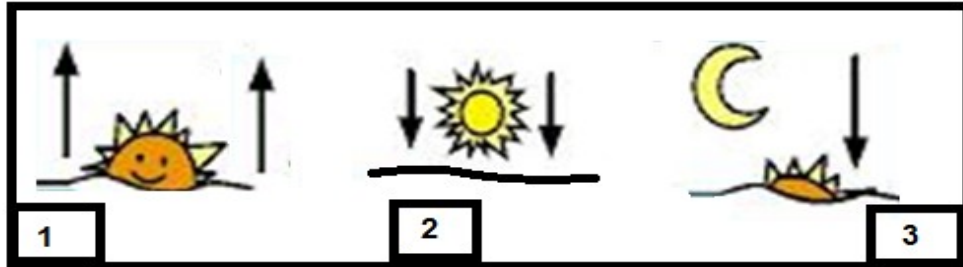

❖ RELACIONE OS NÚMEROS AO SEU PERÍODO:

❖ ENUMERE AS IMAGENS CONFORME OS NÚMEROS DA LEGENDA:

1 NOITE 2 TARDE 3 MANHÃ



2) TODOS TEMOS UMA HISTÓRIA DE VIDA PARA CONTAR, ONDE NASCEMOS, QUAL CIDADE MORAMOS, QUEM SÃO NOSSOS FAMILIARES E ETC. HOJE IREMOS REALIZAR UMA PESQUISA SOBRE VOCÊ, PERGUNTE PARA SEU RESPONSÁVEL E RESPONDA:

MINHA HISTÓRIA

❖ EM QUE DIA NASCI?

R: _____

❖ EM QUE HOSPITAL?

R: _____



❖ QUANTOS QUILOS PESEI?

R: _____

❖ COM QUANTOS CENTÍMETROS NASCI?

R: _____

❖ QUEM ESCOLHEU MEU NOME? E POR QUE ESSE NOME FOI ESCOLHIDO?

R: _____

❖ EU ERA ASSIM QUANDO ERA UM BEBÊ. DESENHE:

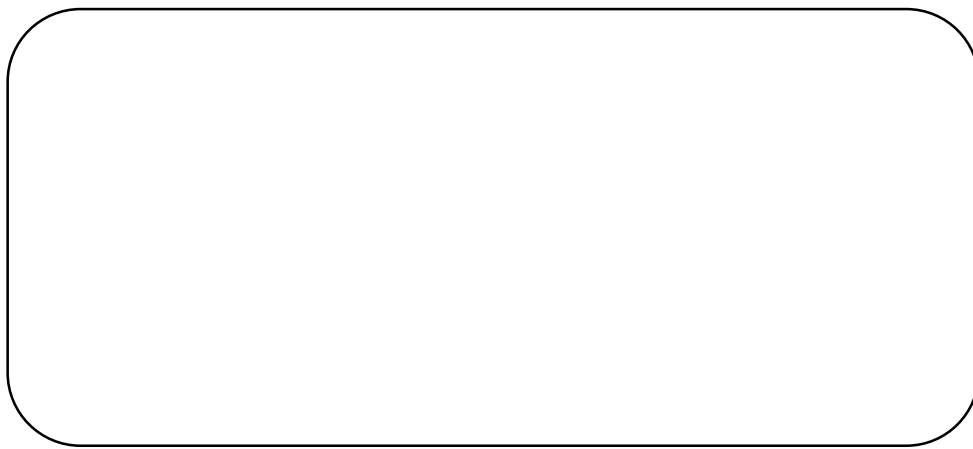

GEOGRAFIA

1) COM O TEMPO AS PAISAGENS FORAM SE MODIFICANDO, AS CIDADES FORAM CRESCENDO, FORAM CRIANDO NOVOS BAIRROS. ASSIM A PAISAGEM QUE ERA NATURAL, FOI SE TORNANDO MODIFICADA, COM ESTRADAS, CASA, PRÉDIOS E ETC.

❖ OBSERVE AS FIGURAS ABAIXO E IDENTIFIQUE-AS DE ACORDO COM A LEGENDA:

1 Paisagem natural	2 Paisagem modificada
---------------------------	------------------------------

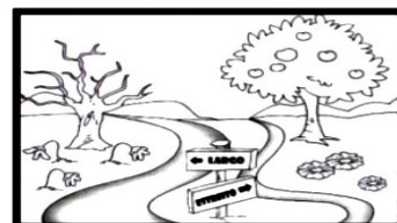
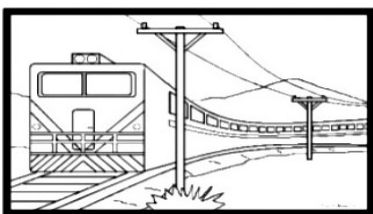

ENSINO RELIGIOSO

1) COM AUXÍLIO DE UM FAMILIAR LEIA O TEXTO EXPLICATIVO ABAIXO PARA RESPONDER AS QUESTÕES QUE SEGUEM:

OS ESPAÇOS SAGRADOS SÃO LOCAIS DESTINADOS ÀS PRÁTICAS RELIGIOSAS, ÀS REUNIÕES DE CULTO E DE ENSINO, ONDE AS PESSOAS PODEM VIVENCIAR DE FORMA INDIVIDUAL E COLETIVA A SUA FÉ E RELAÇÃO COM O SAGRADO.

SÃO ALGUNS EXEMPLOS DE ESPAÇOS SAGRADOS: A CASA DE REZA EM ALGUMAS TRADIÇÕES INDÍGENAS, O TERREIRO DE CANDOMBLÉ, A SINAGOGA DO JUDAÍSMO, A MESQUITA DO ISLAMISMO, O TEMPLO DA FÉ BAHÁÍ, A CATEDRAL DA IGREJA CATÓLICA, OS TEMPLOS DAS IGREJAS EVANGÉLICAS, ENTRE OUTROS.

A) AS IMAGENS ABAIXO TEMOS LUGARES SAGRADOS E LUGARES NÃO SAGRADOS, PINTE OS CÍRCULOS DOS LUGARES SAGRADOS DE AZUL E OS LUGARES NÃO SAGRADOS DE VERDE:

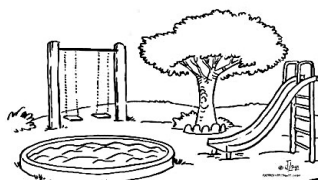
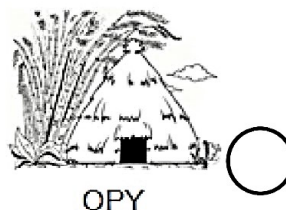
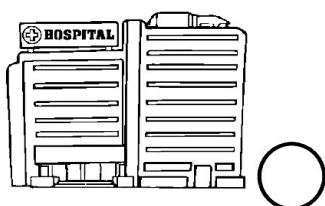
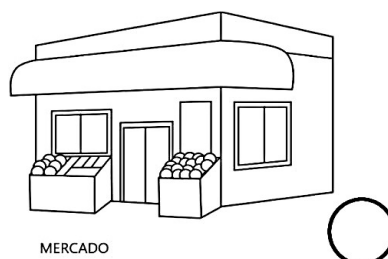

ÁREA COGNITIVA - ATENÇÃO E CONCENTRAÇÃO

1) ENCONTRE O OBJETO INTRUSO EM CADA GRUPO:

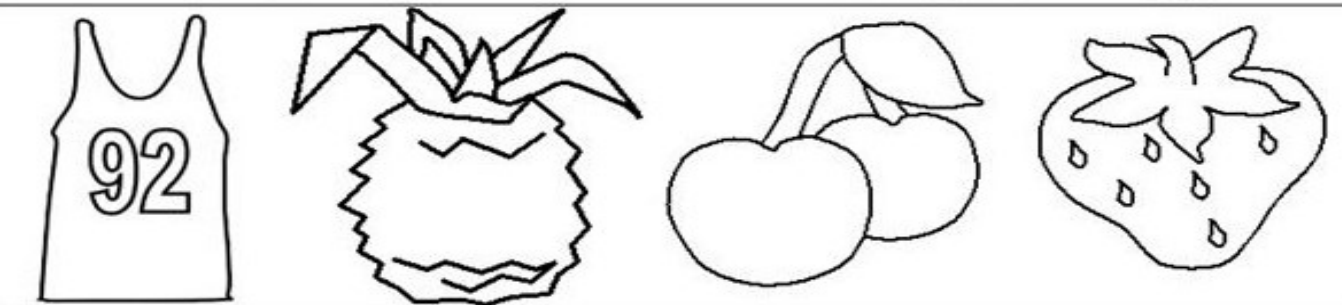
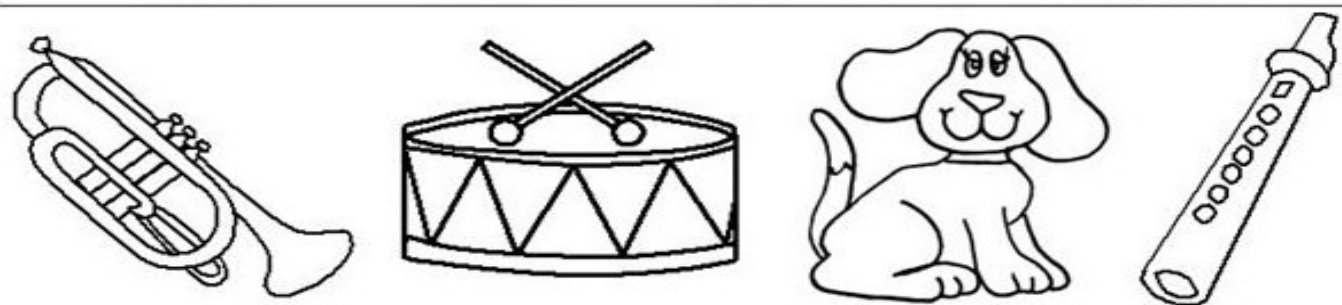
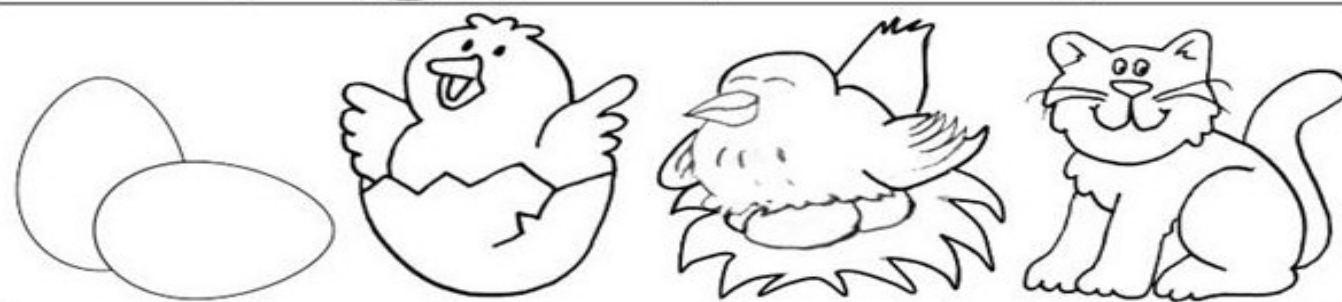
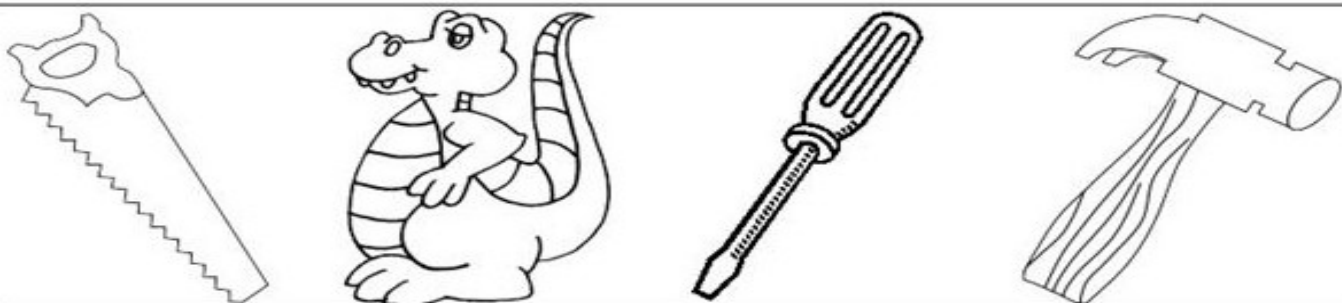

ROTEIRO DE RECUPERAÇÃO DE ATIVIDADES COMPLEMENTARES – 2º TRIMESTRE

ESCOLA MUNICIPAL SÃO FERNANDO

PROFESSORA: DANIELE ROSA

COMPONENTE CURRICULAR: ARTE

PERÍODO DE REALIZAÇÃO: 23 à 27 DE AGOSTO DE 2021.

NOME: _____ **TURMA: CLASSE ESPECIAL** _____

O QUE VAI ESTUDAR?

UNIDADE TEMÁTICA: ARTES VISUAIS.

OBJETO DE CONHECIMENTO: CONTEXTOS E PRÁTICAS, ELEMENTOS DA LINGUAGEM.

CONTEÚDOS: ELEMENTOS DA LINGUAGEM VISUAL: IDENTIFICAÇÃO E DISTINÇÃO DESTES NAS IMAGENS, CORES FRIAS E CORES QUENTES.

PARA QUE ESTUDAR ESSES CONTEÚDOS?

COMPREENDER O CONCEITO DE CORES QUENTES E CORES FRIAS, REALIZANDO COMPOSIÇÕES ARTÍSTICAS COM ELAS EXPERIMENTANDO ESTA RELAÇÃO.

EXPLORAR E RECONHECER ELEMENTOS CONSTITUTIVOS DAS ARTES VISUAIS (PONTO, LINHA, FORMA, COR, ESPAÇO, MOVIMENTO ETC).

COMO VAMOS ESTUDAR ESSES CONTEÚDOS?

ORGANIZANDO OS ESTUDOS, ASSISTINDO AOS VÍDEOS EXPLICATIVOS DA PROFESSORA E FAZENDO AS ATIVIDADES.

COMO VAMOS REGISTRAR?

FAZENDO AS ATIVIDADES PROPOSTAS NOS ROTEIROS, UTILIZANDO OS MATERIAIS ESCOLARES COMUNS, COMO: PAPEL SULFITE OU CADERNO, RÉGUA, BORRACHA, LÁPIS DE ESCREVER, LÁPIS DE COR, CANETINHAS (SE TIVER), DENTRE OUTROS QUE FOREM NECESSÁRIOS.

ARTE – RECUPERAÇÃO

CORES QUENTES- TEMOS COMO CORES QUENTES (**AMARELO, LARANJA E VERMELHO**) SÃO CORES QUE NOS LEMBRAM O SOL, O FOGO E PODEM NOS DAR A SENSAÇÃO DE ALEGRIA E CALOR.

CORES FRIAS: TEMOS COMO CORES FRIAS (**AZUL, VERDE E VIOLETA**) ESSAS CORES NOS RECORDAM A ÁGUA, A FLORESTA E PODEM NOS DAR A SENSAÇÃO DE FRIO, TRISTEZA OU CALMARIA.

LINHA, ASSIM COMO O PONTO, É ELEMENTO ESSENCIAL NA COMPOSIÇÃO VISUAL. A LINHA ESTÁ PRESENTE EM NOSSA VIDA E EM TODAS AS COISAS QUE ESTÃO AO NOSSO REDOR.

Linha reta horizontal

Linha curva

Linha ondulada

Linha inclinada

Linha reta vertical

Linha quebrada



Espiral



ATIVIDADE DE RECUPERAÇÃO – ARTE

VAMOS COMPLETAR A PAISAGEM CONFORME ORIENTAÇÃO DA PROFESSORA:

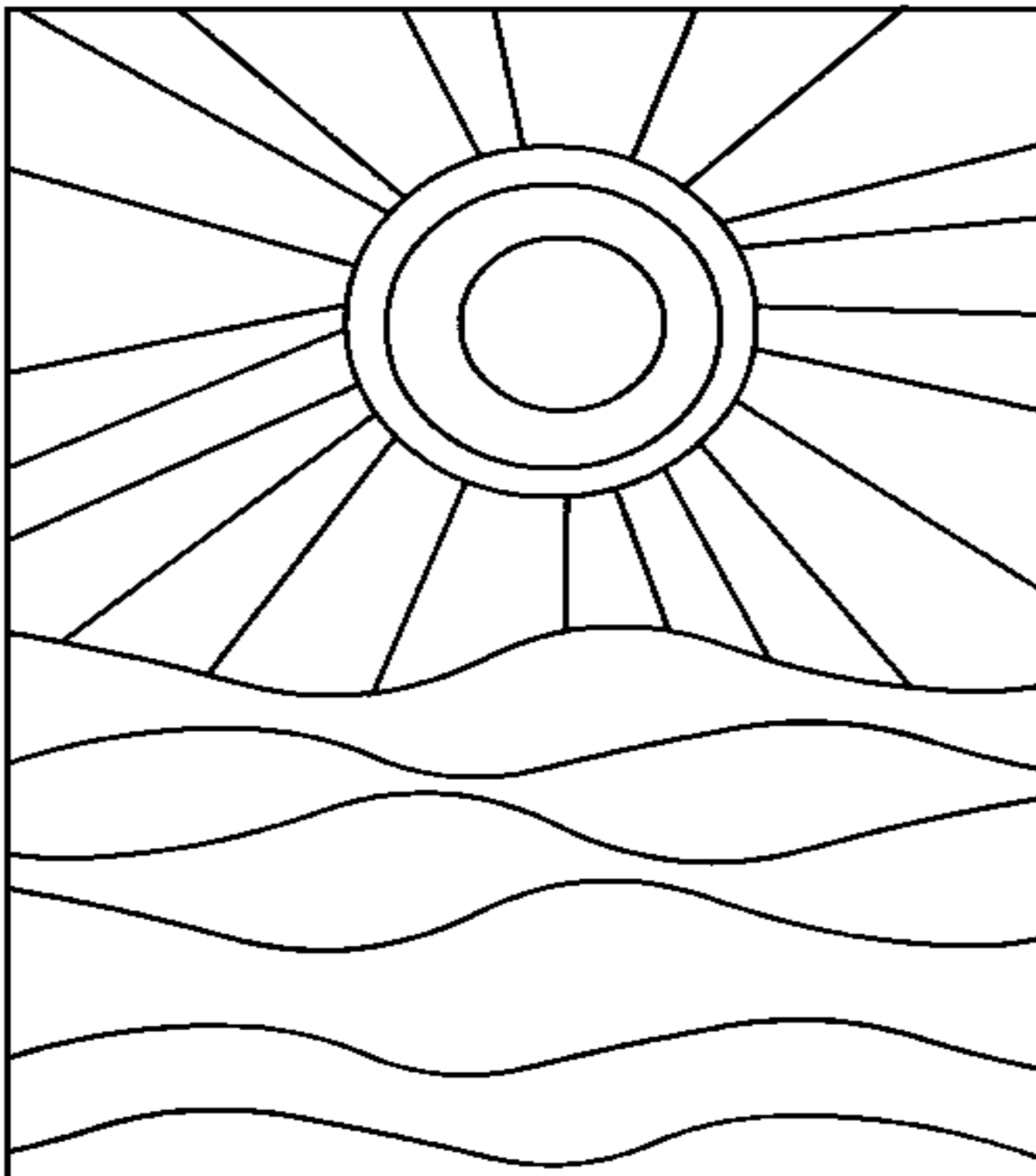
1. VAMOS PINTAR ESSE DESENHO UTILIZANDO AS CORES QUENTES E FRIAS: PINTAREMOS O SOL E SEUS RAIOS ALTERNANDO AS CORES QUENTES UM RAIOS COM A COR LARANJA, OUTRO AMARELO E OUTRO VERMELHO.
2. EM SEGUIDA UTILIZAREMOS AS CORES FRIAS PARA PINTAR O MAR, COLORINDO AS ONDAS COM AS CORES FRIAS ALTERNANDO UMA DE CADA VEZ, UMA ONDA DE AZUL, OUTRA DE VERDE E OUTRA DE VIOLETA OU ROXO.



**ROTEIRO DE RECUPERAÇÃO DE ATIVIDADES – 2º TRIMESTRE****ESCOLA MUNICIPAL SÃO FERNANDO****PROFESSORES: DENISE E PETEGAN****COMPONENTE CURRICULAR: EDUCAÇÃO FÍSICA****PERÍODO DE REALIZAÇÃO: 23 A 27 DE AGOSTO**Nome: _____ **CLASSE ESPECIAL** _____**UNIDADE TEMÁTICA: DANÇAS.****OBJETO DE CONHECIMENTO: BRINCADEIRAS CANTADAS E CANTIGAS DE RODA.****CONTEÚDO: CAVALO GULOSO.****1- O QUE VAMOS APRENDER? BRINCADEIRAS E JOGOS DA CULTURA POPULAR.****2- PARA QUE VAMOS ESTUDAR ESSES CONTEÚDOS? IDENTIFICAR OS ELEMENTOS CONSTITUTIVOS (RITMO, ESPAÇO, GESTOS) DAS BRINCADEIRAS CANTADAS, CANTIGAS DE RODA, BRINCADEIRAS RÍTMICAS E EXPRESSIVAS, VALORIZANDO E RESPEITANDO AS MANIFESTAÇÕES DE DIFERENTES CULTURAS.****3- COMO VAMOS ESTUDAR ESSES CONTEÚDOS? PREPARE UM ESPAÇO ONDE A CRIANÇA CONSIGA SE MOVIMENTAR COM TRANQUILIDADE E ATRAVÉS DA BRINCADEIRA CANTADA “ CAVALO GULOSO” VAI REALIZAR MOVIMENTOS EXPLORANDO A LATERALIDADE DA CRIANÇA E A CADA RODADA ACRESCENTAMOS MAIS UMA PARTE DO CORPO, AJUDANDO NO RACIOCÍNIO E MEMORIZAÇÃO. AO CANTAR A MÚSICA BATE – SE PALMAS OU FAZ GESTO DE GALOPE, FAZ O GESTO QUE SE PEDE E VAI AGRUPANDO OS GESTOS ANTERIORES.**LINK: <https://www.youtube.com/watch?v=VVn0G-DwCrU>

ERA UM CAVALO GULOSO, GULOSO COMIA CAPIM,
DE TANTO COMER CAPIM,
FICOU COM A BARRIGA ASSIM (GESTO MOSTRANDO A BARRIGA GRANDE)
ASSIM, ASSIM, ASSIM, HEI! (PODE FAZER PULANDO OU GIRANDO)
ASSIM, ASSIM, ASSIM HEI!







ERA UM CAVALO GULOSO, GULOSO COMIA CAPIM,
DE TANTO COMER CAPIM,
FICOU COM A PERNA ASSIM (GESTO MOSTRANDO A PERNA TORTA)
ASSIM, ASSIM, ASSIM, HEI!
ASSIM, ASSIM, ASSIM HEI!

ERA UM CAVALO GULOSO, GULOSO COMIA CAPIM,
DE TANTO COMER CAPIM,
FICOU COM A OUTRA PERNA ASSIM (GESTO MOSTRANDO A OUTRA PERNA)
ASSIM, ASSIM, ASSIM, HEI!
ASSIM, ASSIM, ASSIM HEI!

ERA UM CAVALO GULOSO, GULOSO E COMIA CAPIM,
DE TANTO COMER CAPIM,
FICOU COM O PESCOÇO ASSIM (GESTO MOSTRANDO O PESCOÇO TORTO)
ASSIM, ASSIM, ASSIM, HEI!
ASSIM, ASSIM, ASSIM HEI!

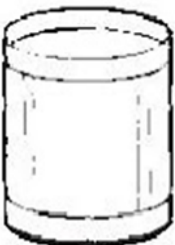
4- DE QUE FORMA VAMOS REGISTRAR O QUE APRENDEMOS?

VAMOS COLORIR AS FIGURAS E ESCREVER CORRETAMENTE SEUS NOMES.

	A U L _____		L I E E _____
	L T A A _____		L B O O _____
	L M O Ã I _____		E L O Ã _____



ROTEIRO DE RECUPERAÇÃO - 2ºTRIMESTRE

ROTEIRO DE ATIVIDADES COMPLEMENTARES DE ESTUDO – COVID 19
ESCOLA MUNICIPAL SÃO FERNANDO
PROFESSORES: JULIANA E JESUEL
COMPONENTE CURRICULAR: LÍNGUA INGLESA
PERÍODO DE REALIZAÇÃO: 23 A 27 DE AGOSTO DE 2021.

NAME: _____ **TURMA: CLASSE ESPECIAL** _____

O QUE VOCÊ VAI ESTUDAR?

PRÁTICA DE LINGUAGEM: INTERAÇÃO DISCURSIVA.

OBJETO DE CONHECIMENTO: AQUISIÇÃO DE REPERTÓRIO LEXICAL INICIAL.

CONTEÚDO: REPERTÓRIO LEXICAL RELACIONADO À COMPREENSÃO DE CAFÉ DA MANHÃ E NÚMEROS DE 0 A 20 EM INGLÊS.

PARA QUE VAMOS ESTUDAR ESSES CONTEÚDOS?

OBJETIVO DE APRENDIZAGEM: CONHECER E COMPREENDER COM APOIO DO PROFESSOR (A) O SIGNIFICADO DE PALAVRAS QUE NOMEIAM ALGUNS ITENS DO CAFÉ DA MANHÃ E OS NÚMEROS DE 0 A 20 EM INGLÊS, AS QUAIS SERVIRÃO DE SUBSÍDIOS PARA A AQUISIÇÃO DO PRÓPRIO REPERTÓRIO LEXICAL.

COMO VAMOS ESTUDAR OS CONTEÚDOS?

- COLOQUE A DATA E O SEU NOME NO INÍCIO DAS PÁGINAS.
- REALIZE AS ATIVIDADES PROPOSTAS.

COMO VAMOS REGISTRAR O QUE APRENDEMOS?

- LEIA COM ATENÇÃO AS ATIVIDADES, REALIZE O QUE SE PEDE E PINTE AS IMAGENS.

PARA REALIZAR ESSA ATIVIDADE VOCÊ PRECISARÁ DE ALGUNS MATERIAIS:

- ESTOJO ESCOLAR CONTENDO LÁPIS, LÁPIS DE COR E BORRACHA.

Breakfast vocabulary

COFFEE (cófi) : CAFÉ
 BUTTER (bärer) : MANTEIGA
 CHEESE (TCHIZ) : QUEIJO
 MILK (milk) : LEITE
 TEA (ti) : CHÁ
 JUICE (djuls) : SUCO
 BREAD (bréd) : PÃO
 JELLY (djéli) : GELÉIA
 HONEY (rāni) : MEL
 PIE (pai) : TORTA
 CAKE (queik) : BOLO
 EGG (ég) : OVO
 CEREAL (círial) : CEREAL
 HAM (rém) : PRESUNTO
 COOKIE (culki) : BISCOITO



Inglês
dicas curtas

1 - ONE
 2 - TWO
 3 - THREE
 4 - FOUR
 5 - FIVE
 6 - SIX
 7 - SEVEN
 8 - EIGHT
 9 - NINE
 10 - TEN
 11 - ELEVEN
 12 - TWELVE
 13 - THIRTEEN
 14 - FOURTEEN
 15 - FIFTEEN
 16 - SIXTEEN
 17 - SEVENTEEN
 18 - EIGHTEEN
 19 - NINETEEN
 20 - TWENTY



EXERCISE (EXERCÍCIO)



COMPLETE AND WRITE:
(COMPLETE E ESCREVA)

	B	U	T	T	E	R
	B		T			R
		U		T		

	C	A	K	E
	C		K	
		A		E



FAÇA A RELAÇÃO DAS COLUNAS:

(1) COFFEE



(2) MILK



(3) EGG



(4) BREAD

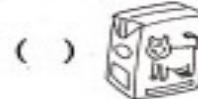

2) MATCH THE NUMBER WITH ITS NAME: (COMBINE O NÚMERO COM SEU NOME):

TEN	13
ELEVEN	16
TWELVE	11
THIRTEEN	19
FOURTEEN	17
FIFTEEN	12
SIXTEEN	10
SEVENTEEN	15
EIGHTEEN	20
NINETEEN	18
TWENTY	14